

Jellemzők:

Egyszerű, manuális görgőtávolság beállítás. Távirányítóval és lábpedállal ellátott. Hegesztőasztalhoz is rögzíthető. Ideális csövek és tartályok hegesztéséhez. Robusztus, minőségi gyártmány. Beépített szinkronizáló funkció, így igény esetén később egy másik hajtott egység csatlakoztatható, ezzel növelve a rendszer kapacitását.

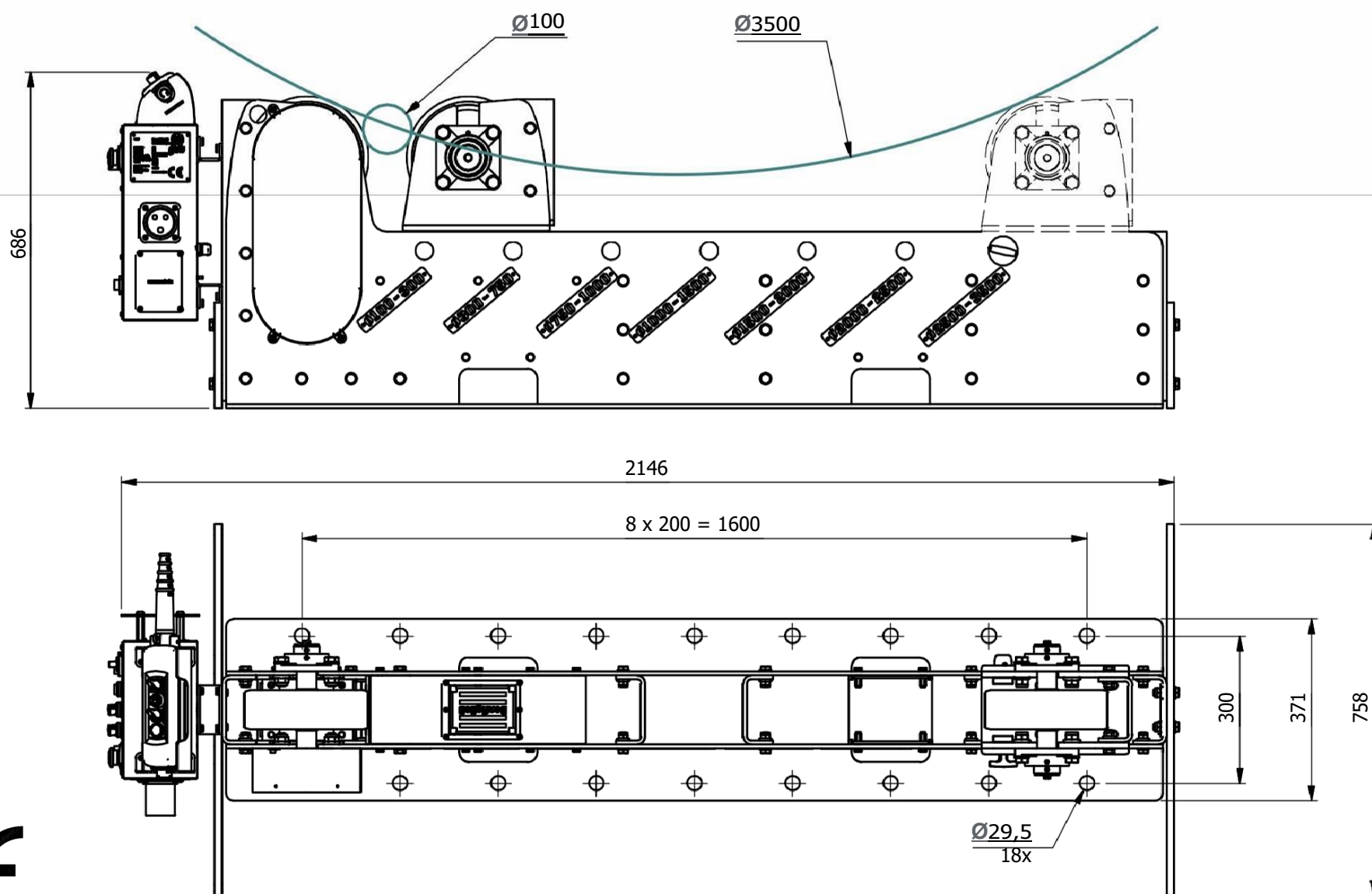

1 ÉV GARANCIÁVAL

Műszaki adatok

| | | |
|--|-----------------------|----------------------|
| Terhelhetőség | 5000 kg | |
| Forgatható munkadarab átmérő tartomány | 100-3500 mm / 4"-140" | |
| Hajtott görgő átmérő / szélesség | Ø250 x 80 mm | |
| Szabadonfutó görgő átmérő / szélesség | Ø250 x 80 mm | |
| Forgatási sebesség (választható) | 100-1000 mm/perc (A) | 120-1200 mm/perc (B) |
| Forgatónyomaték (választható) | 1330 Nm (A) | 1050 Nm (B) |
| Bemeneti feszültségtartomány | 200-240 V / 50 Hz | |
| Bemeneti áramerősség | 7,2 A | |
| Hajtott egység tömege | 325 kg | |
| Szabadonfutó egység tömege | 242 kg | |